

# LE HAMEAU DES BERGES

## Une école primaire inspirée de pédagogies engagées

Emma Morineau  
Supervisée par Pierre Thibault



Le Hameau des Berges se base sur des principes programmatiques, environnementaux et architecturaux, qui s'inspirent de pédagogies engagées. Au Québec, les écoles exercent la pédagogie nouvelle, tout en s'efforçant de développer chez l'enfant les compétences du 21<sup>e</sup> siècle. On retrouve notamment l'apprentissage des T.I.C. (technologies de l'information et de la communication) qui permettent un certain nomadisme à l'apprentissage. Les rôles de l'école et du professeur en sont ainsi bouleversés. L'école est alors davantage associée à un catalyseur d'apprentissage pour les enfants et sa communauté. C'est donc dans un objectif de valorisation de tous les outils d'apprentissage que le projet va offrir des espaces ouverts et flexibles. Ensuite, l'école Montessori se caractérise par un environnement préparé de la classe qui permet à l'enfant de se responsabiliser. La classe s'apparente à une petite maison où l'enseignant se déplace entre les élèves des différentes zones de travail, pour leur expliquer le matériel didactique. Enfin, l'école Waldorf/Steiner base sa théorie pédagogique sur l'anthroposophie, suggérant que l'enfant doit se développer entièrement : « tête, cœur et mains ». L'école traduit donc cette théorie en un programme journalier diversifié, où les activités plus sensibles prennent autant de place que les enseignements traditionnels. Cela se traduit par une diversité programmatique architecturale plus complète.

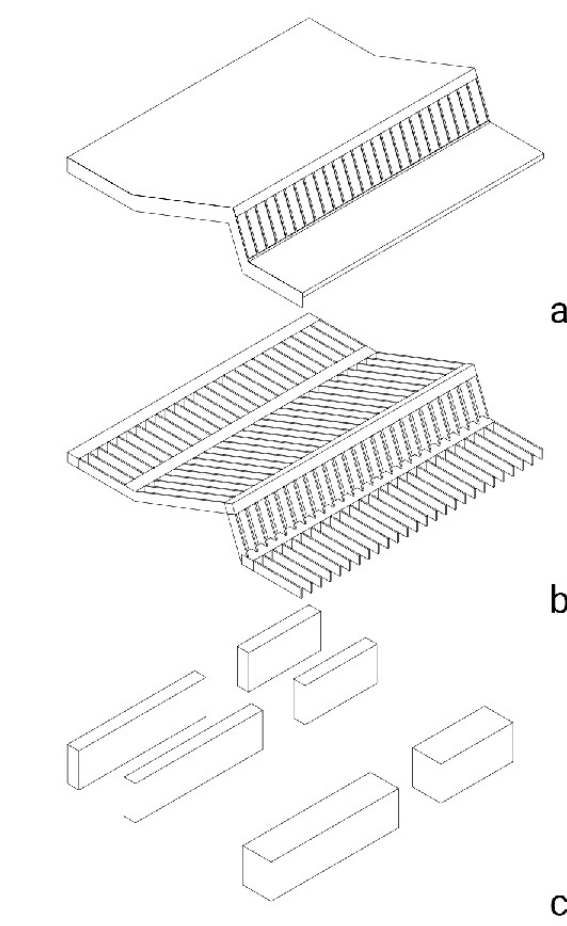

### une toiture légère sur murs massifs

- a. Une toiture extensive végétale incisée, formant des ouvertures béantes de lumières.
- b. Une structure légère de bois, tantôt structure porteuse, tantôt texture lumineuse.
- c. Des murs massifs en maçonnerie qui dialoguent avec le voisinage, modèlent les espaces, et offrent parfois des secrets.

